

КОМПЛЕКТ

ИНДУСТРИАЛЬНЫЙ ПАРК





20,6

км

ЖД станция
Челябинск - грузовой



46

км

Международный
аэропорт Челябинск



25

км

Челябинск -
Сити

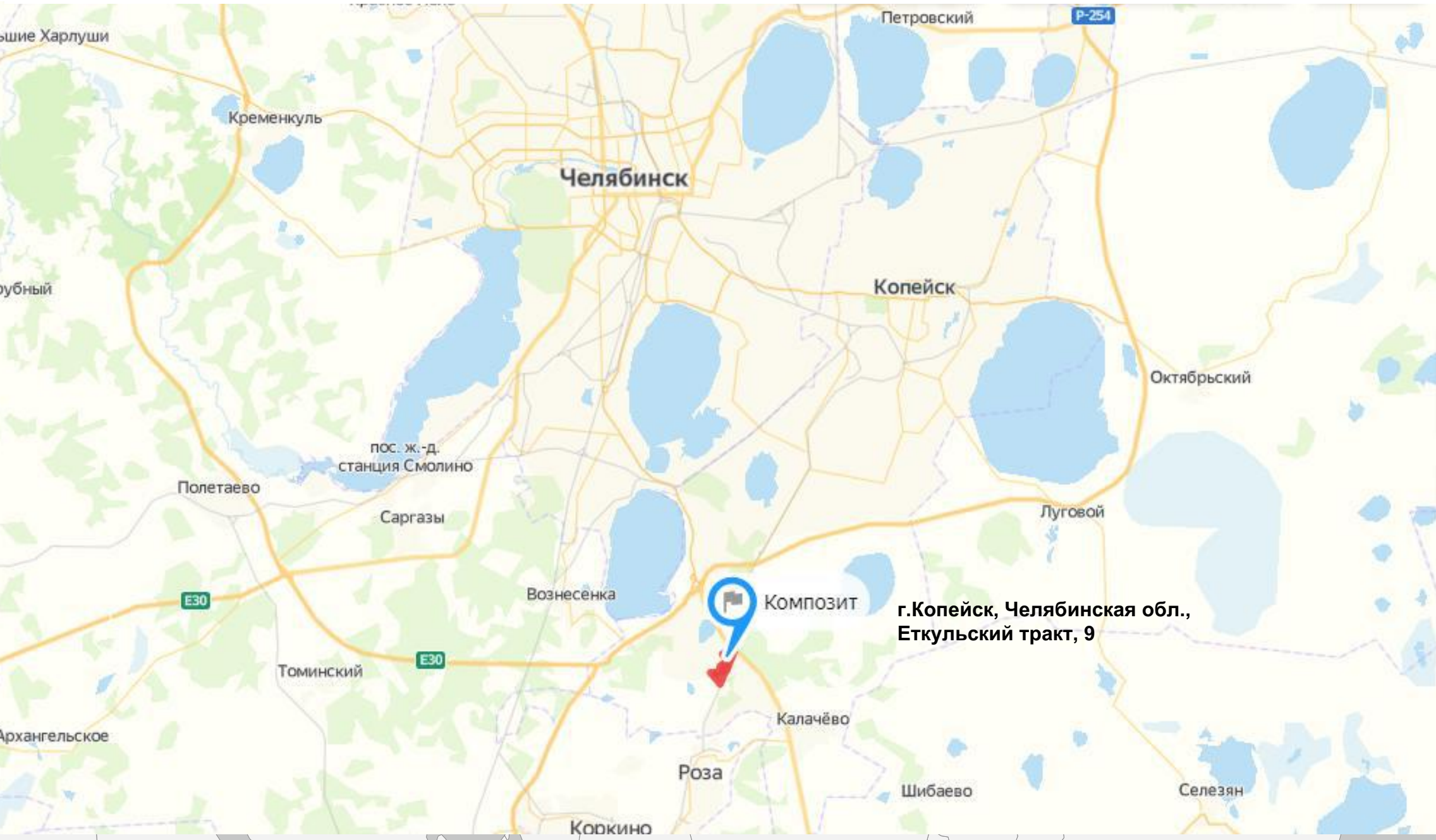

53
Га

Площадь
территории

105 000
м²

Площадь складских
объектов

96 600
м²

Площадь производственных
объектов

Зона крупного
производства

Зона объектов
складского
назначения

Грузовые платформы
Ж/Д

Территория делового
центра

Зона
Light Industrial
- небольшие производства
для малого и среднего
бизнеса

Зона производства
композитных материалов

Территория энергоузла

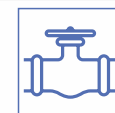

до **500** м³/час

Мощность
водобеспечения



до **35** мВт

Электрическая
мощность



до **900** м³/час

Объем потребления
газа

Индустриальный парк нового поколения

все необходимые условия для ведения высокоэффективного бизнеса:

- Производственный кластер
- Логистический кластер
- Деловой центр
- Готовые инженерные коммуникации и современная инфраструктура
- Расположение в 10 км от Челябинска

Возможное размещение объектов



10 000 - 20 000 м²

Объекты крупного производства



3 000 - 30 000 м²

Складские объекты



3 грузовые платформы

Перегрузочная площадка на территории парка = 7 500 м²

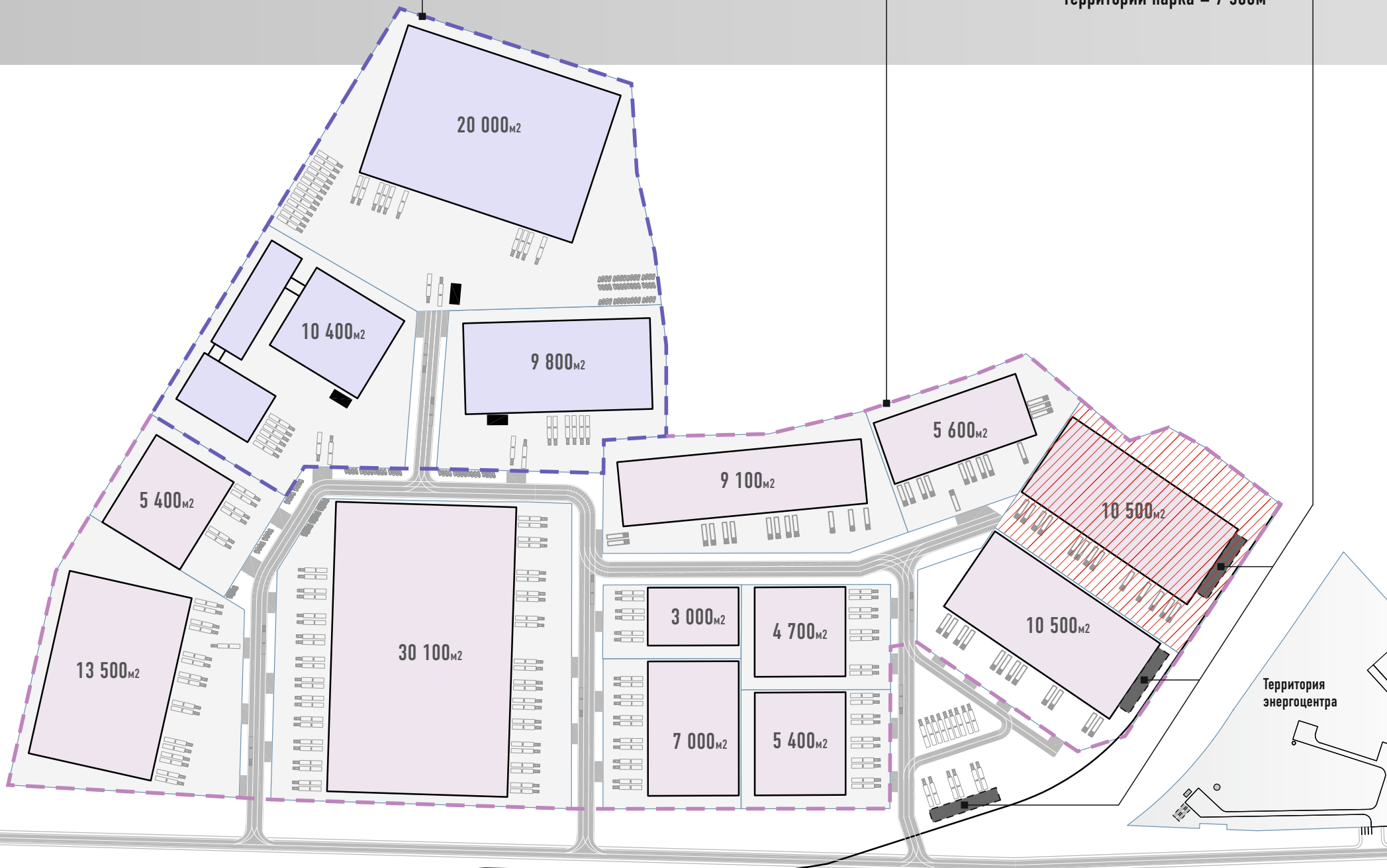

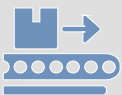

1 000 - 5 000 м²

Объекты производства
композитных материалов



750 - 5 000 м²

Объекты малого производства
Light industrial

Деловой центр



Переговорные, кафе,
офис управляющей компании



Огражденная территория и пункт
круглосуточной охраны



Асфальтированные дороги
2-4 полосы по 4м

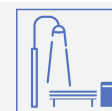

Благоустройство и освещение
территории



Ливневая канализация
Полное инженерное
обеспечение участков



Возможное размещение объектов

Организация участков



Не менее 2 грузовых парковочных мест на 1000м²



Не менее 5 легковых парковочных мест на 1000м²



Ширина площадки для маневрирования грузового транспорта - не менее 24м



> 10 вариантов одноэтажных модульных зданий от 750 до 30 000м²

ИНЖЕНЕРНОЕ ОБЕСПЕЧЕНИЕ

- электроэнергия до 2 мВт на объект
- водоснабжение до 20 м³/час на объект
- отопление +16°C

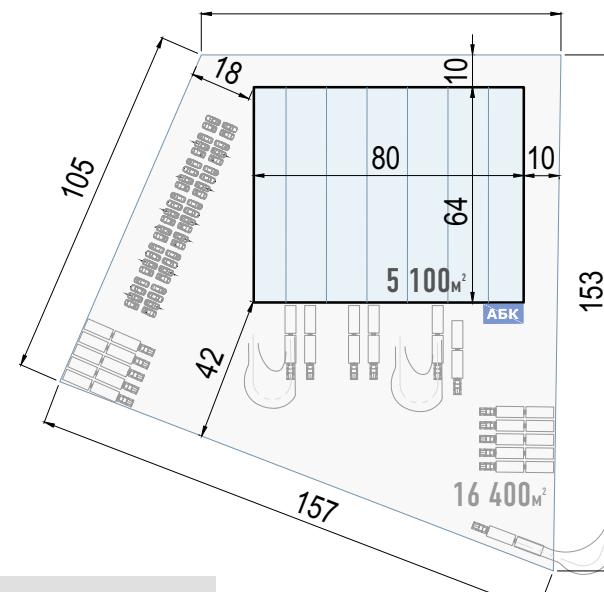
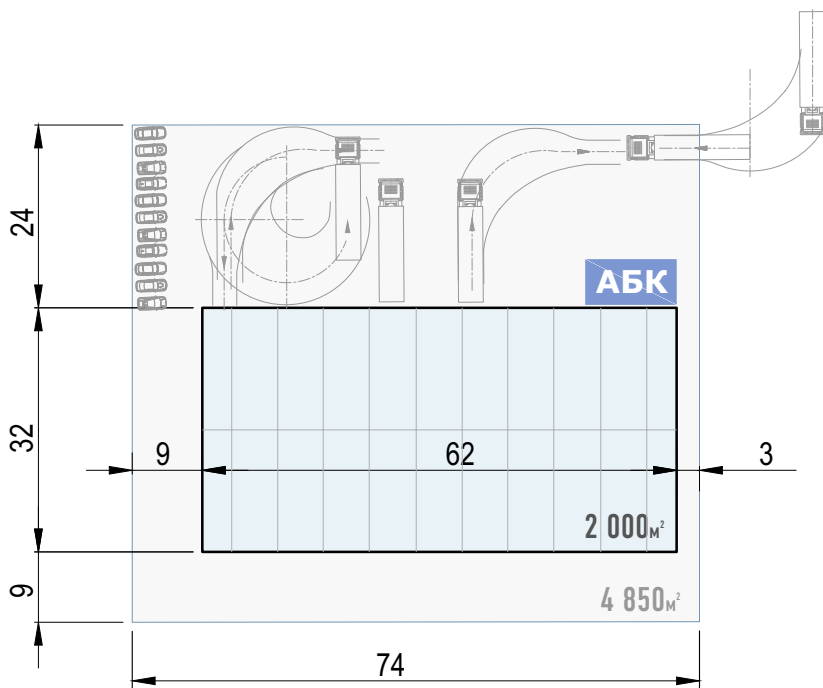
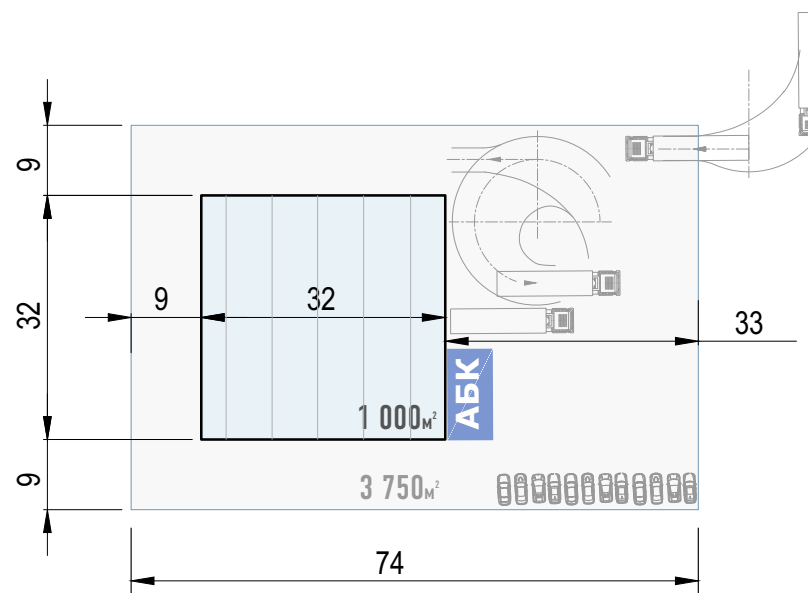
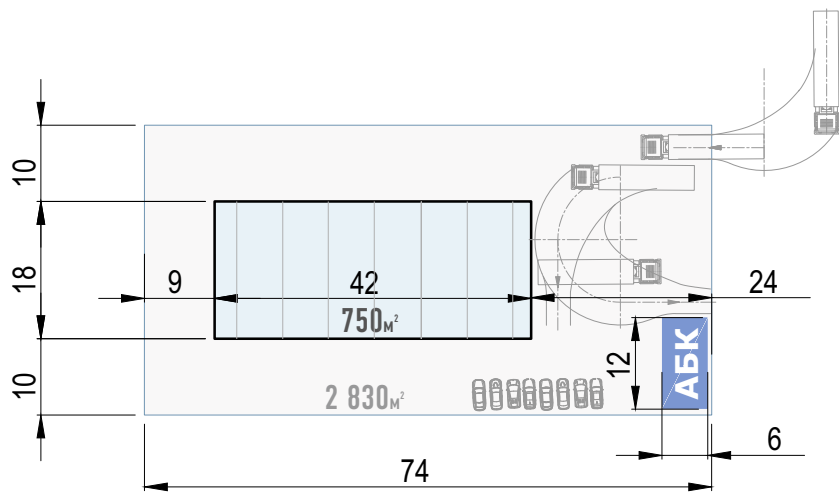

Возможное размещение объектов

Вариант модуля 10 500 м²

Участок = 18900 м²



6 разгрузочных площадок

12 грузовых парковочных мест



50 легковых
парковочных мест



Ширина площадки для маневрирования
грузового транспорта - не менее 24м



Безкаркасное здание
высота = 9 м до низа фермы

ИНЖЕНЕРНОЕ ОБЕСПЕЧЕНИЕ

- электроэнергия 500 кВт
- водоснабжение 3 м³/час
- отопление +16°C



проект разрабатывается в
системе 3D проектирования



прилагается система
по обслуживанию объектов

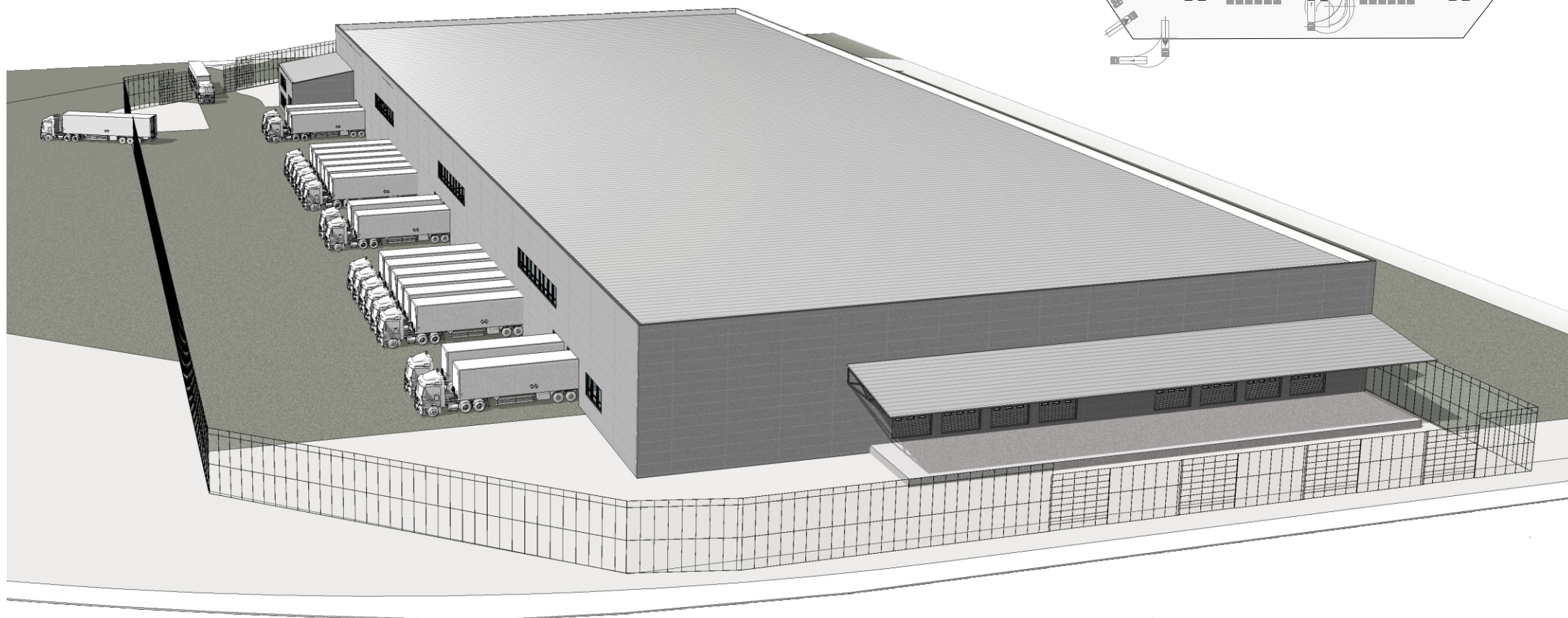
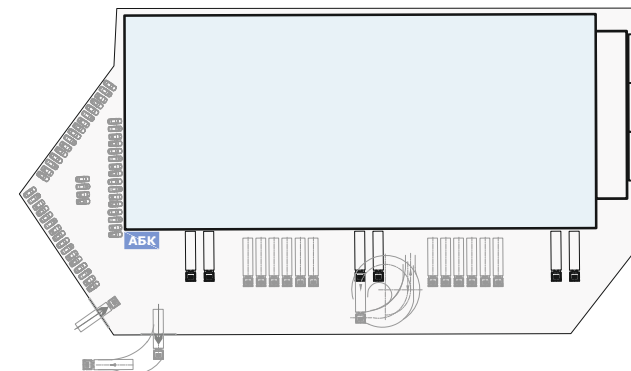

Вариант модуля 3 600 м²

Участок = 7 620 м²



4 разгрузочные площадки
4 грузовых парковочных места



20 легковых
парковочных мест



Ширина площадки для маневрирования
грузового транспорта - не менее 24м



Безкаркасное здание
высота = 9 м до низа фермы

ИНЖЕНЕРНОЕ ОБЕСПЕЧЕНИЕ

- электроэнергия 300 кВт
- водоснабжение 3 м³/час
 - отопление +16°C



проект разрабатывается в
системе 3D проектирования



прилагается система
по обслуживанию объектов

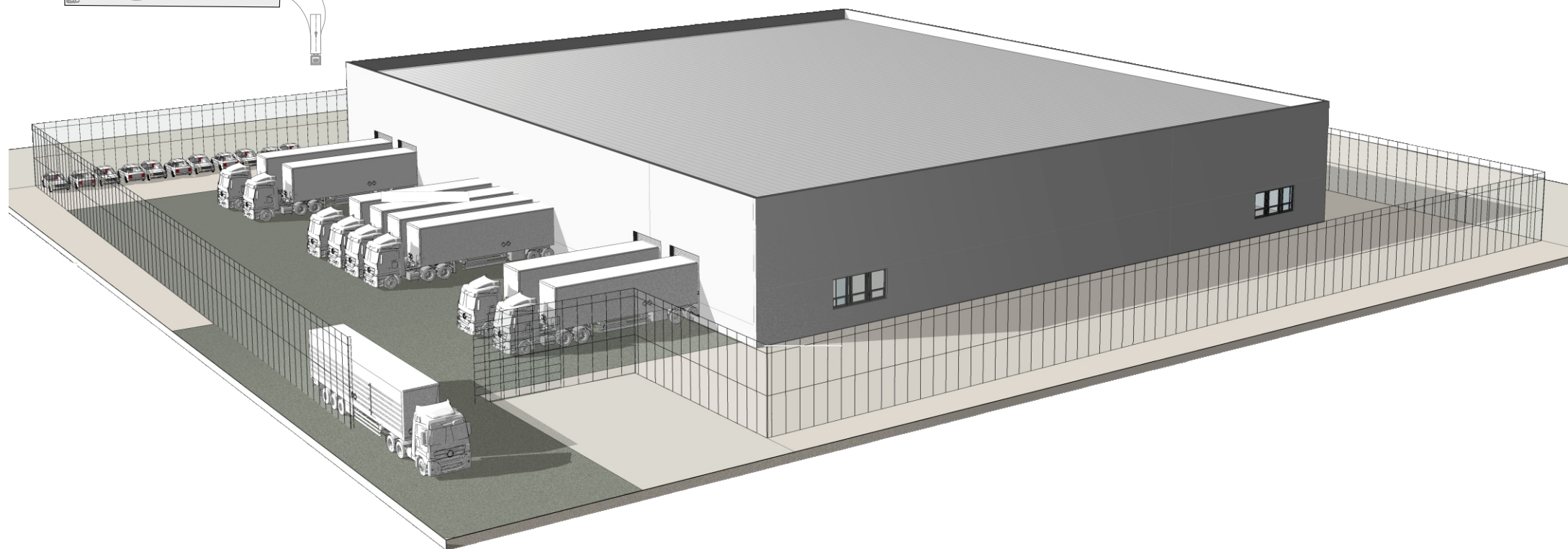
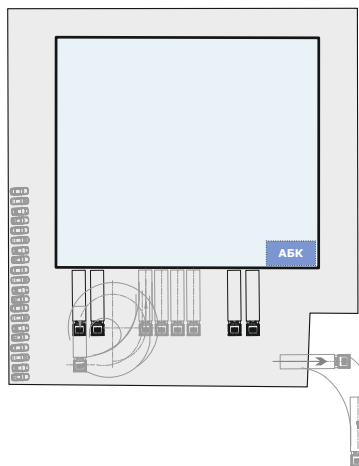

Вариант модуля 1 000 м²

Участок = 3 750 м²



2 разгрузочные площадки
2 грузовых парковочных места



5 легковых
парковочных мест



Ширина площадки для маневрирования
грузового транспорта - не менее 24м



Безкаркасное здание
высота = 6 м до низа фермы

ИНЖЕНЕРНОЕ ОБЕСПЕЧЕНИЕ

- электроэнергия 150 кВт
- водоснабжение 1 м³/час
- отопление +16°C



проект разрабатывается в
системе 3D проектирования



прилагается система
по обслуживанию объектов

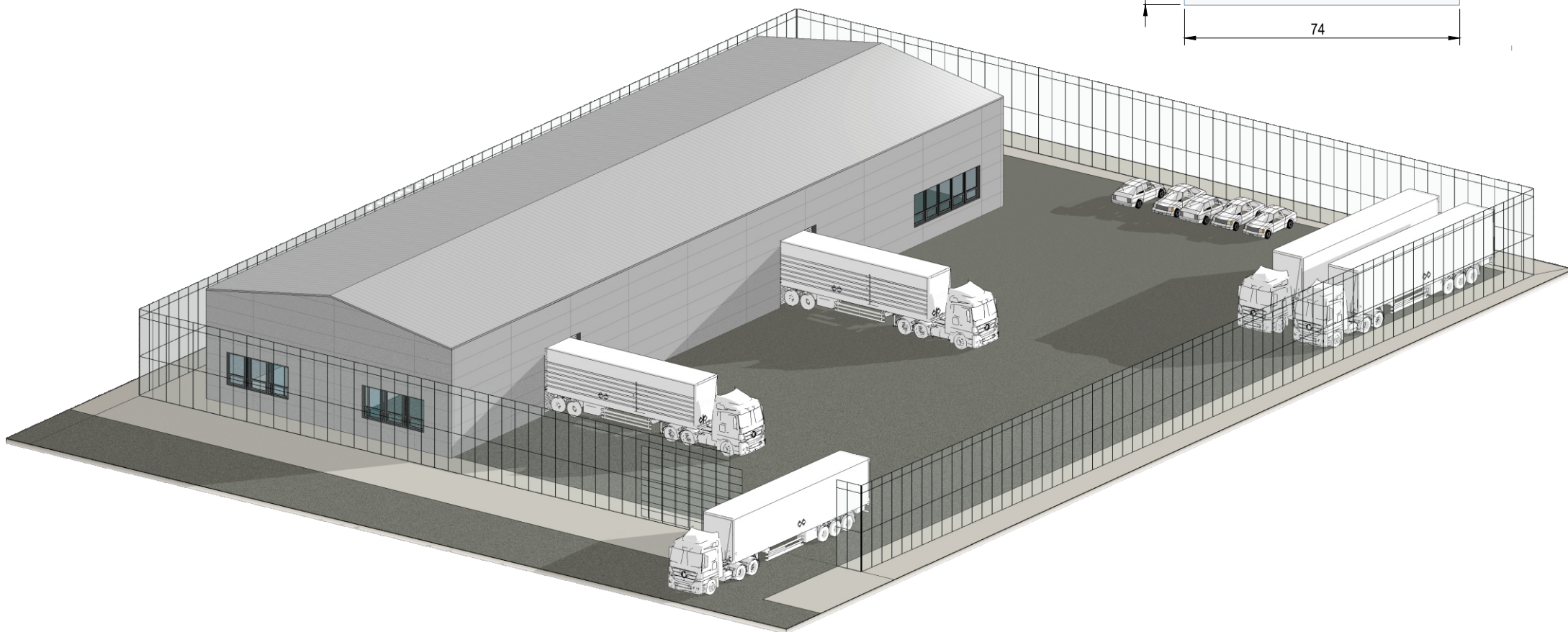
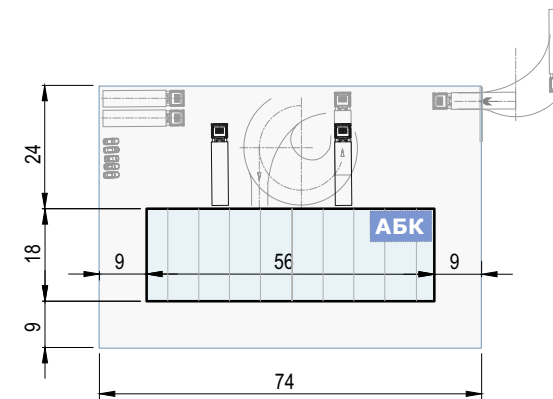

Варианты приобретения объектов



Покупка

На готовые здания заключаются договоры купли-продажи.
На строящиеся здания – договоры купли-продажи будущей вещи.

Земельный участок передается в собственность при покупке отдельно стоящего здания, либо в долевую собственность при приобретении помещения.



Build-to-suit

Строительство объектов "под ключ" с учетом всех индивидуальных требований и особенностей Вашего бизнеса.

Возможно заключение договора инвестирования либо договора купли-продажи будущей вещи.

Аренда



Предварительный договор аренды заключается до момента ввода в эксплуатацию здания, после чего подписывается основной.



Инвестиции в арендный бизнес

Вы можете приобрести объект для получения с него ежемесячного арендного дохода.

Управляющая компания заключит долгосрочные договоры аренды и будет их администрировать. Заключение предварительных договоров возможно ещё на этапе строительства объекта.

Проект реализуется

КОМПОЗИТ

индустриальный парк

Группа компаний
Курс

При поддержке



Правительство
Челябинской области

Адрес: г.Челябинск, пр-т
Ленина, 83, оф. 412

Телефон: +7 (351) 222-1-777

E-mail: info@promparks.ru